

Simple Operation, Stable Performance

Operación Sencilla, Rendimiento Estable / Operação Simples, Rendimento Estável

# VERTICAL RICE WHITENER

BLANQUEADOR VERTICAL PARA ARROZ

BRUNIDOR VERTICAL PARA ARROZ

VTA5AA-L



VTA5AA-L

**SATAKE CORPORATION**

Equipment designed for blanch rice grains with high efficiency and low breaking rate of the grain allowing regulate the degree of whiteness and polishing.

Equipo desarrollado para blanquear los granos de arroz con grande eficiencia y bajo índice de granos quebrados permitiendo regular el grado de blancura y pulimiento.

Equipamento desenvolvido para brunir os grãos de arroz com grande eficiência e baixo índice de quebra dos grãos permitindo regular o grau de brancura e polimento.

Compact vertical model equipped with a large milling chamber for medium and large scale production.

Modelo vertical y compacto para pequeña / mediana escala de producción con cámara de procesamiento mayor.

Modelo vertical e compacto para pequena / média escala de produção com câmara de beneficiamento maior.

## VERTICAL RICE WHITENER BRANQUEADOR VERTICAL PARA ARROZ BRUNIDOR VERTICAL PARA ARROZ

### Specification / Especificación / Especificação

Model / Modelo :	VTA5AA-L
Input Capacity (t/h) : *1) Capacidade de entrada (t/h) : *1) Capacidad de entrada (t/h) : *1)	2 ~ 5
Material :	Brown Rice Arroz Integral
Power Requirement : Energia (Kw):	30 / 6P
Suction Air Volume (m <sup>3</sup> /min) : Volume sucção de ar (m <sup>3</sup> /min) : Volumen succion de aire (m <sup>3</sup> /min) :	30
Suction Air Pressure (kpa) : Pressão de sucção de ar (kpa) : Pression de succion de aire (kpa) :	1 ~ 1,5
Gross Weight is no included in motors (kg) : Peso bruto sem motor (kg) : Peso bruto sin motor (kg) :	1000
*1) Input Capacity may vary depend on the condition of the material to be processed. Any other detailed information, please ask SATAKE.	
*1) Capacidade de entrada pode variar conforme a condição do material a ser beneficiado. Para outras informações, favor comunicar-se com a SATAKE.	
*1) Capacidad de entrada puede variar de acuerdo a la condición del material a ser procesado. Para otras informaciones favor comunicarse con SATAKE.	

### Dimensions / Dimensiones / Dimensões

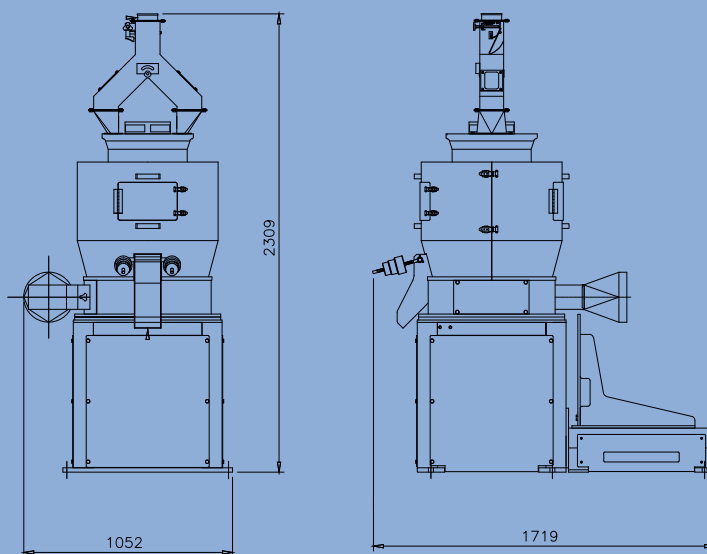

\* Specifications subject to change without previous notice.

\* Especificaciones pueden ser cambiadas sin información previa.

\* As especificações estão sujeitas a alterações sem aviso prévio.

\*) Input material moisture contents recommendation :  
12 ~ 13.5% (B.U.)

\*) Recomendación para la humedad del material de entrada:  
12 ~ 13,5% (B.U.)

\*) Recomendação para a umidade do material de entrada:  
12 ~ 13,5% (B.U.)

\* Sistema de sucção deve ser fornecido por empresa terceirizada.

\* Suction system should be provided by third party.

\* El sistema de succión debe ser suministrado por tercer.

All Satake products are the subject of continuous development and, as a result, their specification may change and detail from those shown.

Todos os produtos da Satake estão sujeitos a desenvolvimentos contínuos e, como resultado, suas especificações podem mudar e diferir em detalhes dos que mostramos.

Todos los productos Satake están en desarrollo continuo y puede resultar diferencias en las especificaciones y detalles indicados en ese catálogo.

Todos os produtos da Satake estão sujeitos a desenvolvimentos contínuos e, como resultado, suas especificações podem mudar e diferir em detalhes dos que mostramos.

## SATAKE CORPORATION

### Head Office

2-30 Saijo Nishihonmachi,  
Higashi-Hiroshima-shi,  
Hiroshima-ken, 739-8602, Japan  
Tel : +81-82-420-8560/8539  
Fax : +81-82-420-0865  
URL : <https://satake-group.com>

### SATAKE USA INC.

10900 Cash Road,  
Stafford, Texas, 77477, U.S.A.  
Tel : +1-281-276-3600  
Fax : +1-281-494-1460  
URL : [www.satake-usa.com](http://www.satake-usa.com)

### SATAKE AUSTRALIA PTY. LTD.

15 Leland Street, Penrith, N.S.W.,  
2750, Australia  
Tel : +61-2-4725-2600  
Fax : +61-2-4725-2601  
URL : [www.satake.com.au](http://www.satake.com.au)

### SATAKE AMERICA LATINA LTDA.

Rua Xavantes, 155-Pav. 20,  
Bairro Atiradores, CEP  
89203-210, Joinville, Santa  
Catarina, Brasil  
Tel : +55-47-3461-1313  
Fax : +55-47-3461-1300  
URL : [www.satake.com.br/](http://www.satake.com.br/)

### SATAKE EUROPE LTD.

P.O. Box 53, Horsfield Way,  
Bredbury Industrial Park, Bredbury,  
Stockport, Cheshire, SK6 2SU, U.K.  
Tel : +44-161-406-3800  
Fax : +44-161-406-3801  
URL : [www.satake-europe.com](http://www.satake-europe.com)

### SATAKE INDIA ENGINEERING PVT. LTD.

4th Floor, Tower-1, HB Twin Towers,  
A2, 3, 4, Netaji Subhash Place,  
Wazirpur District Centre, New  
Delhi, 110034, India  
Tel : +91-11-4706-2626  
Fax : +91-11-4706-2624  
URL : [www.satakeindia.com/](http://www.satakeindia.com/)

### SATAKE (THAILAND) CO., LTD.

133,134 Moo 5, Bangkadi, Mueang  
Pathum Thani, Pathum Thani  
12000, Thailand  
Tel : +66-2-501-1180  
Fax : +66-2-501-1188  
URL : [www.sataketh.com:8080/](http://www.sataketh.com:8080/)

### SATAKE INTERNATIONAL BANGKOK CO., LTD.

888/84 Mahatun Plaza Bld., 8th  
Floor, Ploenchit Rd., Lumpini,  
Pathumwan, Bangkok, 10330,  
Thailand  
Tel : +66-2-651-5845  
Fax : +66-2-651-5848  
URL : [www.sataketh.com:8080/](http://www.sataketh.com:8080/)

### SATAKE MANUFACTURING (SUZHOU) CO., LTD.

229 Jin Feng Road, Suzhou New  
District, Suzhou, Jiangsu Province,  
215129, China  
Tel : +86-512-6536-8225  
Fax : +86-512-6536-5922  
URL : [www.satake.cn/](http://www.satake.cn/)

SATAKE CORPORATION  
possui as certificações ISO  
9001 e ISO 14001.  
Esta norma internacional de  
gestão da qualidade assegura  
que a Satake continua  
investindo em produtos e  
serviços de alta qualidade.

Certificação ISO 9001  
(Sistema de Gestão da Qualidade)

Certificação ISO 14001  
(Sistema de Gestão Ambiental)